

**РОССИЯ**  
**ООО «ЭЛИНОКС»**



**КОМПЛЕКТ СОЕДИНИТЕЛЬНЫЙ**  
**ТИПА КСП-4**

**ПАСПОРТ**  
**(инструкция по сборке)**

## 1. НАЗНАЧЕНИЕ

Комплект соединительный КСП-4 (далее КСП) предназначен для фиксации между собой изделий типа КЭП-4 (в независимости от степени исполнений - электромеханический или программный).

На предприятии действует сертифицированная система менеджмента качества в соответствии требованиям ISO 9001:2015. Регистрационный номер сертификата 21110093 QM15, действителен по 15.12.2025 г.

## 2. ТЕХНИЧЕСКИЕ ХАРАКТЕРИСТИКИ

Основные параметры КСП должны соответствовать значениям, указанным в таблице 1.

Таблица 1

№ п/п	Наименование параметра	Величина	
		КСП-4 (нижний*)	КСП-4 (верхний)
1	Допустимая нагрузка на КСП, кг	100	
2	Габаритные размеры, мм, не более длина ширина высота	800 715 235	800 730 80
3	Масса, кг, не более	3,5	3,5

## 3. КОМПЛЕКТ ПОСТАВКИ

3.1 Комплектность приведена в таблице 2.

Таблица 2

	Наименование		
		КСП-4 (нижний*)	КСП-4 (верхний*)
1	Балка КСП-4.19879.01.01.000 СБ	1	
2	Балка КСП-4.19879.02.01.000 СБ	-	1
3	Балка КСП-4.19879.01.01.000-01 СБ	1	-
4	Балка КСП-4.19879.02.01.000-01 СБ	-	1
5	Отбойник КСП-4.19879.01.001	1	-
6	Отбойник КСП-4.19879.02.001	-	1
7	Косынка КСП-4.19879.01.002	1	-
8	Косынка КСП-4.19879.01.002-01	1	-
9	Труба КСП-4.19879.02.002 (22x1,5 нерж.*)	-	1
10	Защита КСП-4.19879.02.003	-	1
11	Стойка ШРТ-10.1130.00.00.004	4	4
12	Винт М5-6gx10 (внутрен. шестигр., нерж.)	4	4
13	Винт М5x12 ГОСТ 17473-80 (нерж.)	-	4
14	Патрубок 21-21 ПКА6-11ПМ.1626.00.03.003	-	1
15	Хомут 20-32	-	2

16	Винт самонарезной (нерж.)	-	4
17	Пакет «Zip-Lock» 25x30	-	1
18	Упаковка картонная	1	
19	Паспорт (инструкция по сборке)	1	

*КСП-4 (верхний\*)*

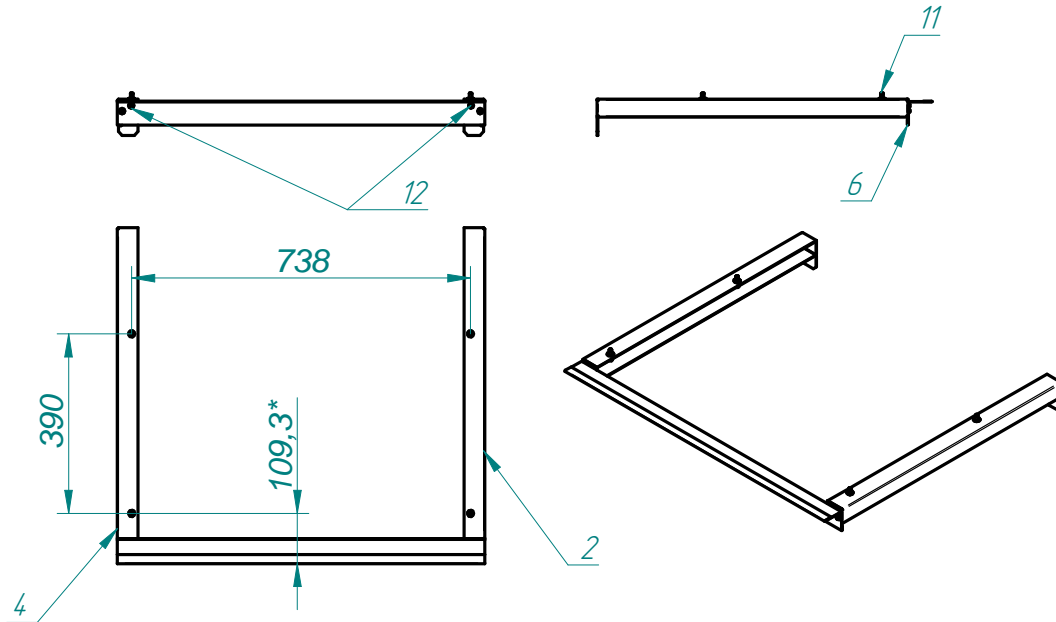

*КСП-4(нижний)*



Рис.1 Схема сборки КСП-4(нижний) и КСП-4(верхний).

#### 4. ИНСТРУКЦИЯ ПО СБОРКЕ

КСП поставляется в разобранном виде. Для приведения ее в рабочее состояние необходимо произвести сборку согласно нижеприведенной последовательности, предварительно сняв защитную пленку со всех деталей.

Для удобства монтажа положите комплектующие на горизонтальную поверхность. Возьмите "Отбойник" поз.5 или 6 и с помощью четырех винтов поз.12 присоедините его к "Балке" поз. 1, 3 или 2, 4.

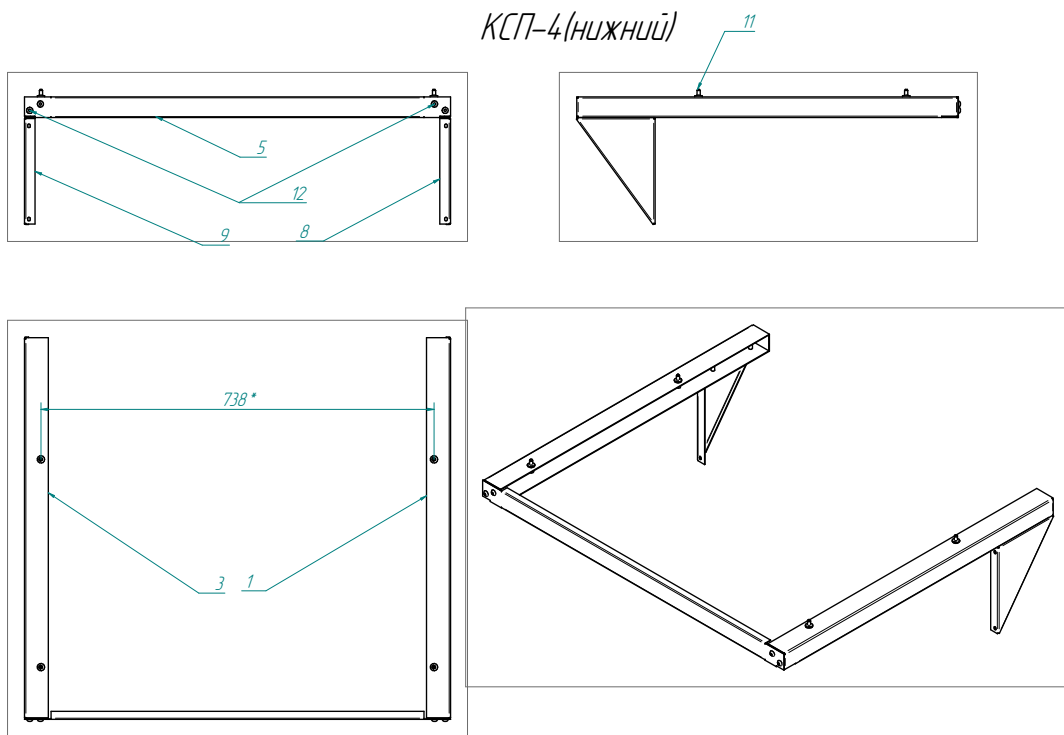
Монтаж "колонны" осуществить следующим образом:



Рис.2



Рис.3

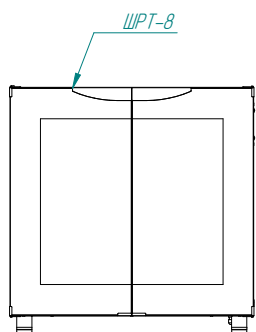

Рис. 3 а

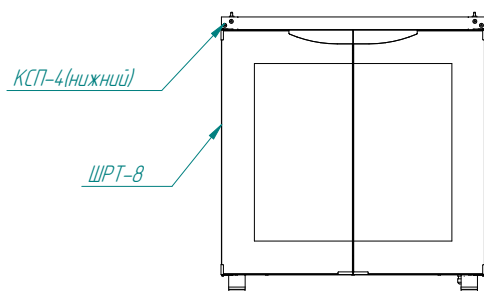

Рис.4

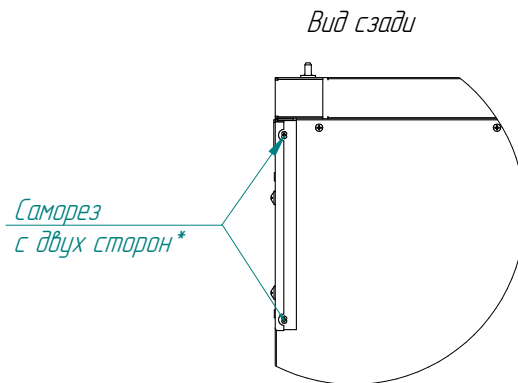

Рис. 5



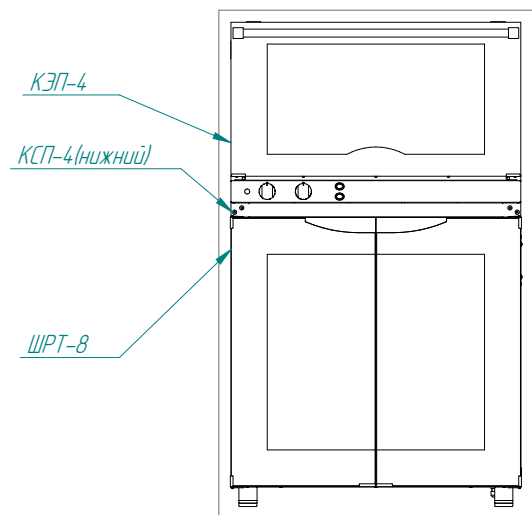

Рис.6

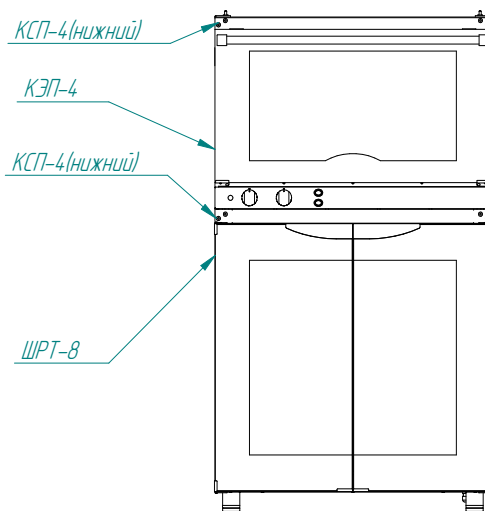
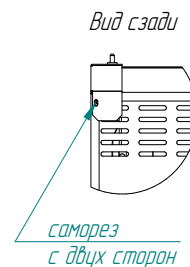
**5. Общий вид "колонны" в сборе.**

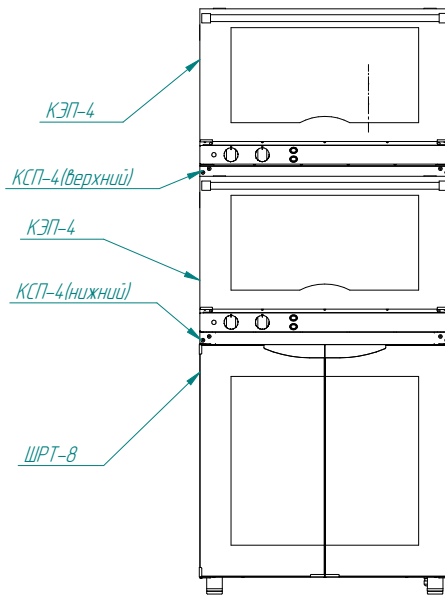
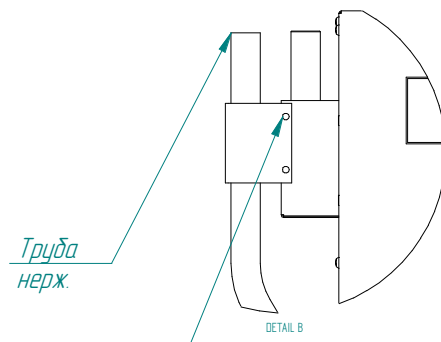
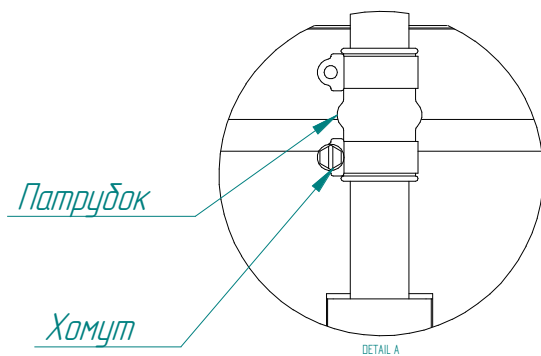
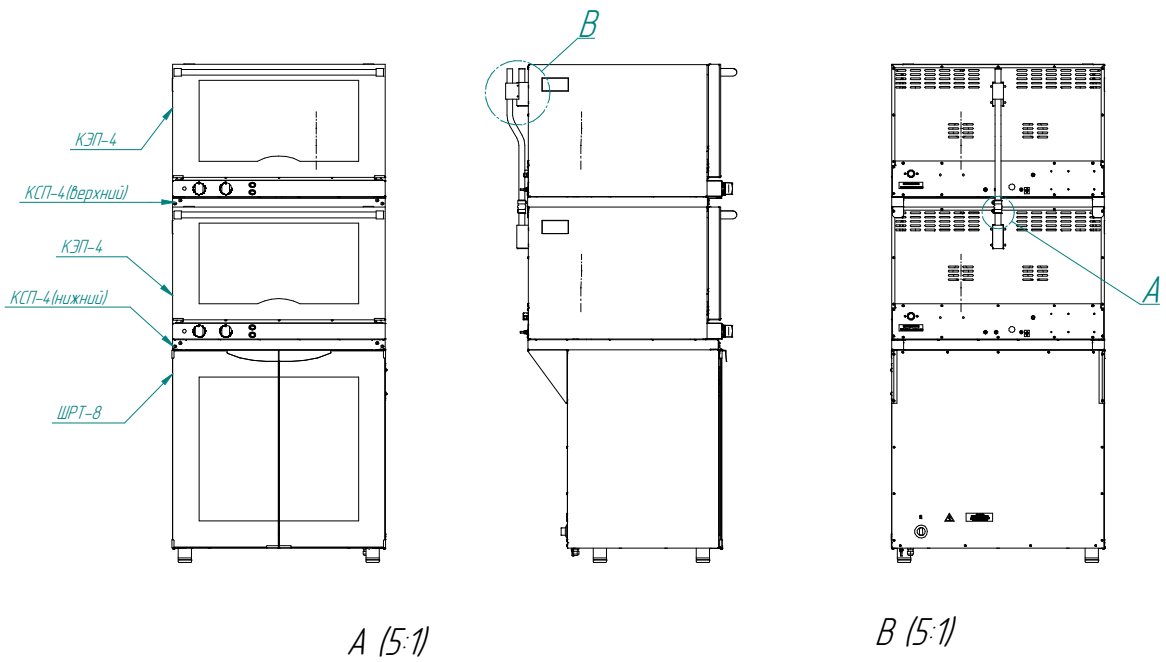

Закрепить саморезом нерж.

.....  
- установите шкаф расстоечный ШРТ-8 (см. Рис.2);

**Внимание: выставить ШРТ-8 по уровню (горизонталь-вертикаль) путем регулировки ножек.**

- на "Крышу" ШРТ-8 установить КСП-4 (нижний) см.Рис.3;

**Внимание: чтобы зафиксировать КСП-4 (нижний) необходимо в "Задней стенке" ШРТ-8 открутить два верхних "самореза". После установки КСП крепеж закрутить обратно. Косынки КСП должны прилегать плотно к ШРТ-8, см. Рис. 3а.**

- на КСП-4 (нижний) установите КЭП-4;

**Внимание: (перед тем как установить КЭП-4 с "днища" выкрутите четыре ножки) см. Рис.4**

- на КЭП-4 установите КСП-4 (верхний)

**Внимание: чтобы зафиксировать КСП-4(верхний) необходимо в "Задней стенке" КЭП-4 открутить два верхних "самореза". После установки КСП крепеж закрутить обратно. см. Рис. 5.**

- на КСП-4(верхний повторно установите КЭП-4);

**Внимание:(перед тем как установить КСП-4 (верхний) с "днища" выкрутите четыре ножки) см. Рис.6.**

Перед окончательным вводом в эксплуатацию подсоедините "Трубу" поз. 9 с помощью "Патрубка" поз. 14 и двух "Хомутов" поз. 15. Также с помощью четырех "Саморезов" поз. 16 зафиксируйте по месту "Защиту" поз.10.

## 6 СВИДЕТЕЛЬСТВО О ПРИЕМКЕ

Комплект соединительный КСП-4

Дата выпуска \_\_\_\_\_

личные подписи (оттиски личных клейм) должностных лиц предприятия, ответственных за приемку изделия

## 7 СВИДЕТЕЛЬСТВО О КОНСЕРВАЦИИ

Комплект соединительный КСП-4 подвергнут на ООО «ЭЛИНОКС» консервации согласно требованиям ГОСТ 9.014.

Дата консервации \_\_\_\_\_

Консервацию произвел \_\_\_\_\_  
(подпись)

## 8 СВИДЕТЕЛЬСТВО ОБ УПАКОВКЕ

Комплект соединительный КСП-4 упакован ООО «ЭЛИНОКС» согласно требованиям, предусмотренным конструкторской документацией.

Дата упаковки \_\_\_\_\_

Упаковку произвел \_\_\_\_\_  
(подпись)

## 9 ГАРАНТИИ ИЗГОТОВИТЕЛЯ

Гарантийный срок эксплуатации КСП - 1 год со дня ввода в эксплуатацию.

Гарантийный срок хранения 1 год со дня изготовления.

Срок службы подставки – 10 лет.

В течение гарантийного срока предприятие-изготовитель гарантирует безвозмездное устранение выявленных дефектов изготовления и замену вышедших из строя составных частей КСП, произошедших не по вине потребителя, при соблюдении потребителем условий транспортирования, хранения и эксплуатации изделия.

Гарантия не распространяется на случаи, когда КСП вышел из строя по вине потребителя в результате несоблюдения требований, указанных в паспорте.

## 10 СВЕДЕНИЯ О РЕКЛАМАЦИЯХ

Рекламации предприятию-изготовителю предъявляются потребителем в порядке и сроки, предусмотренные Федеральным законом «О защите прав потребителей» от 07.02.1992 г., Гражданским кодексом Российской Федерации (часть первая от 30.11.1994 г. № 51-ФЗ, часть вторая от 26.01.1996 г. № 14-ФЗ, часть третья от 26.11.2001 г. №146-ФЗ, часть четвертая от 18.12.2006 г. № 230-ФЗ), а также Постановлением Правительства РФ от 19.01.1998 г. № 55 «Об утверждении Правил продажи отдельных видов товаров, перечня

товаров длительного пользования, на которые не распространяются требования покупателя о безвозмездном предоставлении ему на период ремонта или замены аналогичного товара, и перечня непродовольственных товаров надлежащего качества, не подлежащих возврату или обмену на аналогичный товар других размера, формы, габарита, фасона, расцветки или комплектации».

Рекламации направлять по адресу завода-изготовителя ООО «ЭЛИНОКС»:

**429020, Россия, Чувашская Республика,**

**г. Чебоксары, проезд Базовый, д.17.**

**Тел./факс: (8352) 56-06-26, 56-06-85.**

*«Технические вопросы по работе, обслуживанию и сервису оборудования Abat*

*Вы можете задать, обратившись в техническую поддержку завода по горячей линии ООО «ЭЛИНОКС»:*

+7 (8352) 28-63-60

+7 (987) 739-81-08

e-mail: [service-elinox@abat.ru](mailto:service-elinox@abat.ru)

**ТОЛЬКО ТЕХНИЧЕСКАЯ ПОДДЕРЖКА,**

**ПО ВСЕМ ОСТАЛЬНЫМ ВОПРОСАМ ОБРАЩАЙТЕСЬ В ОТДЕЛ МАРКЕТИНГА:**

**+7 (8352) 56-06-85**

e-mail: [market@abat.ru](mailto:market@abat.ru)

С актуальным списком дилеров по продаже и сервисному обслуживанию оборудования торговой марки Abat вы можете ознакомиться на нашем официальном сайте в соответствующих разделах.

[www.abat.ru](http://www.abat.ru)

## **11 СВЕДЕНИЯ ОБ УТИЛИЗАЦИИ**

При подготовке и отправке КСП на утилизацию необходимо разобрать и рассортировать составные части подставки по материалам, из которых они изготовлены.

**ВНИМАНИЕ!** Конструкция КСП постоянно совершенствуется, поэтому возможны незначительные изменения, не отраженные в настоящем паспорте.